

# XTOP

Brøndby, 06.03.2012

## Standard Specificationer:

- XTOP er produceret i ekstruderede aluminium profiler (sølv eloxerede)
- Rammen er af galvaniseret stål.
- Alle udvendige tætnings-profiler er af silicone.
- XTOP har en last kapacitet på 100 Kg.
- Både XTOP og bilens bagklap kan åbnes / lukkes individuelt.
- XTOP har 2 gas dæmpere der sikrer en let velafbalanceret åbning / lukning.
- Alle beslag, bolte og skiver er inkluderet.
- Alle lejer(lukkede) / div. bolte er af bedste kvalitet for lang levetid.
- Hurtig installations tid : 2 - 3 timer.

## Standard Pris

Toyota HILUX Single-cab 15.270 Dkr

Toyota HILUX Double-cab 15.150 Dkr



Alle priser er Vejl. Udsalgspriser + moms og fragt.

## Extra opti oner:



- Forreste opbevarings box (ordret med XTOP) 4100.00 Dkr



- Forreste opbevarings box alene (UDEN XTOP) 5500.00 Dkr

-Hvis bestilt UDEN XTOP, kan opbevarings boxen senere kombineres med XTOP Komponenter..

Alle priser er Vejl. Udsalgspriser + moms og fragt.



**XTOP med last**



**XTOP fra siden med standard låg**



**Single Cab uden forreste opbevarings boks**



**Opbevaringsbox kombineret med XTOP**



**XTOP tillader nem / bekvem af og pålastning**



**Kraftig konstruktion tillader at XTOP også kan bruges som arbejds platform (100 kg)**



**Specielt fremstillet aluminiums profiler der er eloxeret for lang levetid**



**-Læg mærke til at taget og XTOP har samme højde**

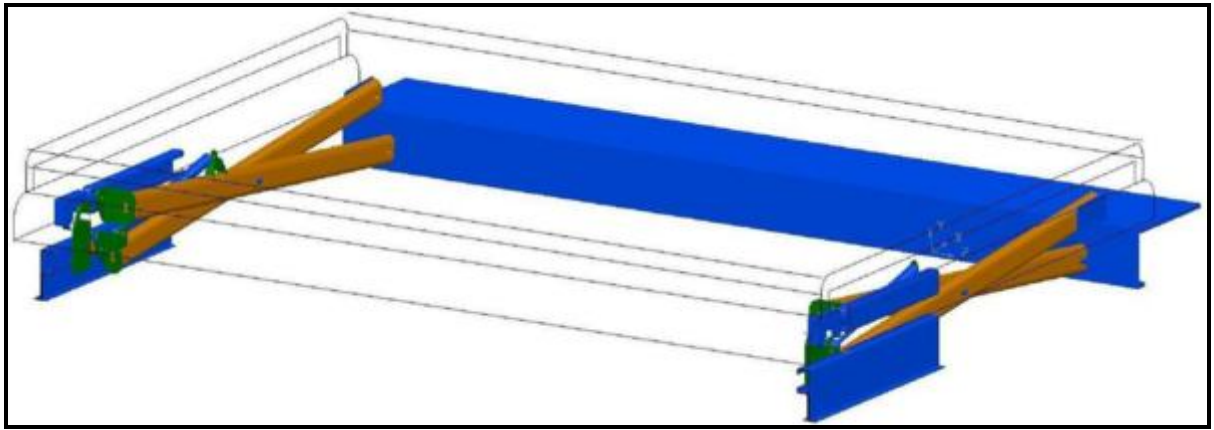

**Exploderet billede af sammenklappet XTOP –Læg mærke til at der kun optages et minimum af plads**

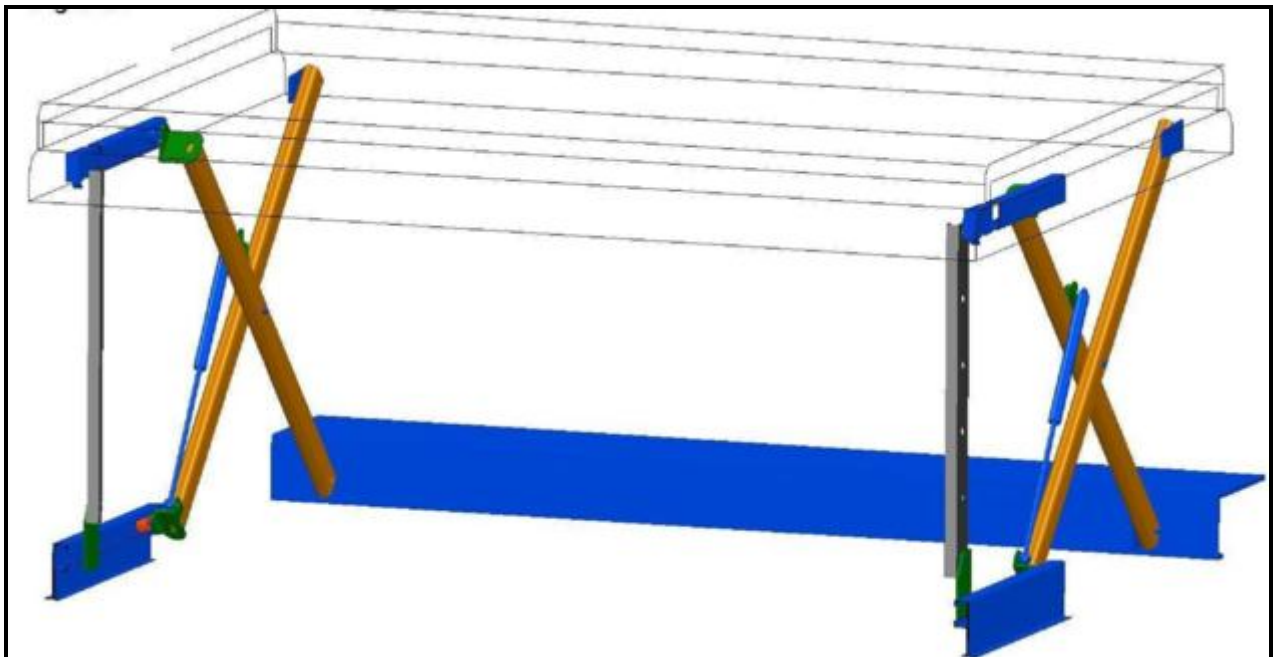

**Exploderet billede af opklappet XTOP Her vist med monteret med afstandsprofilen i top**

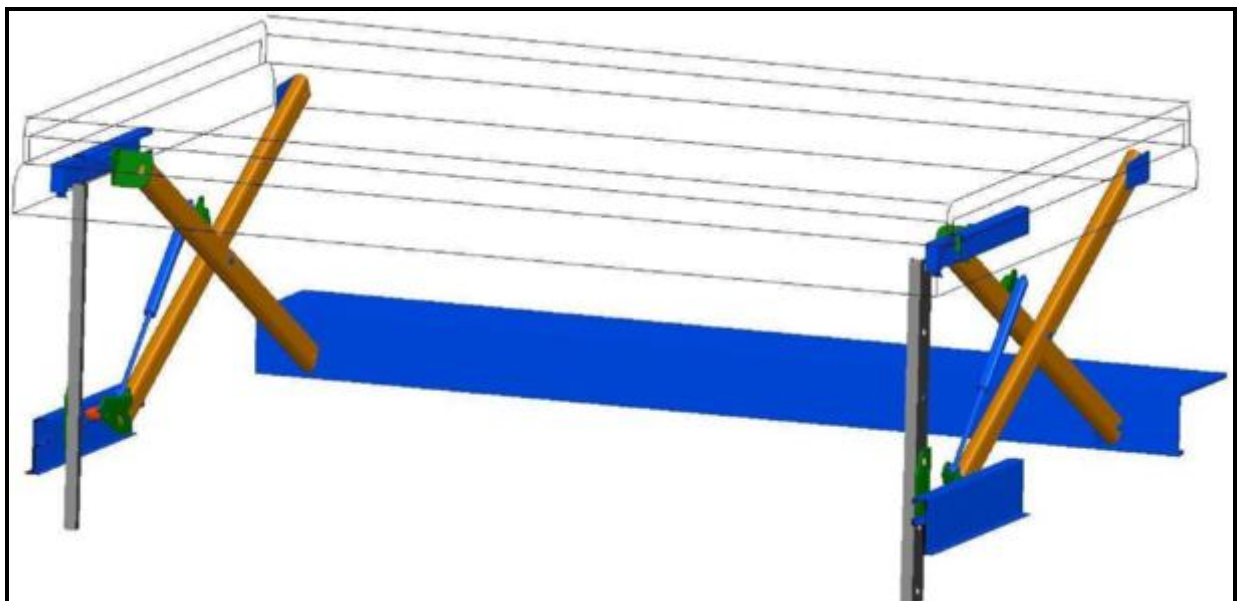

**Afstandsprofil monteret i lavere position =mulighed for forskellige højder af gods**



**Alle matrialer er valgt for at have længst mulig levetid**



**6 forskellige taghøjder gør det muligt at have gods i forskellige størrelser**



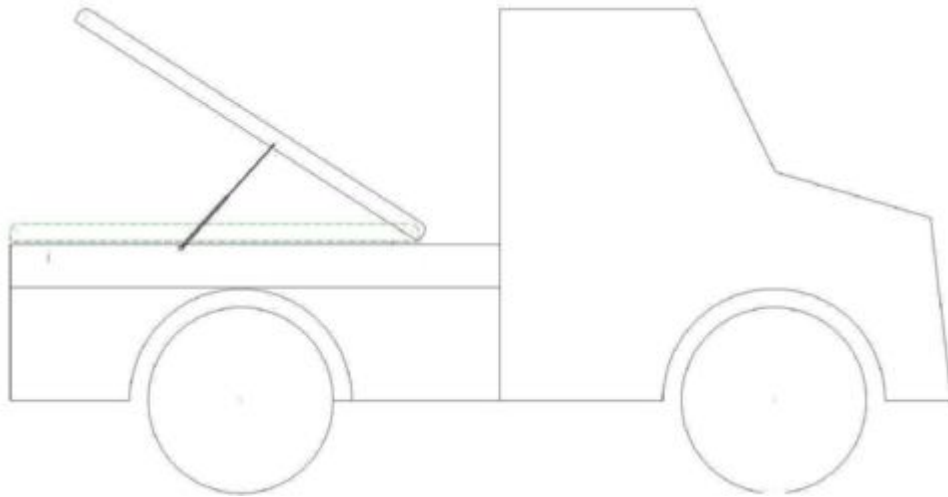

**Traditionelle låg har begrænset last muligheder**

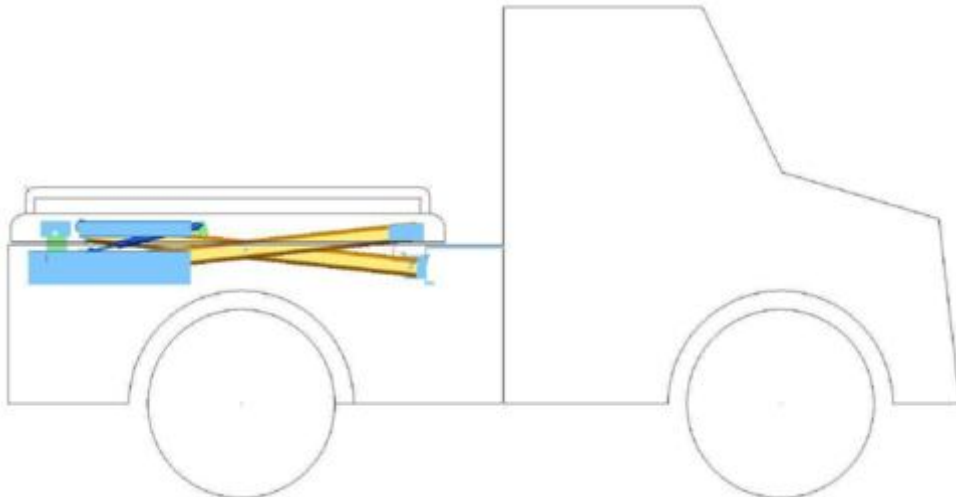

**XTOP muliggør gods bade under samt ovenpå låg/tag**

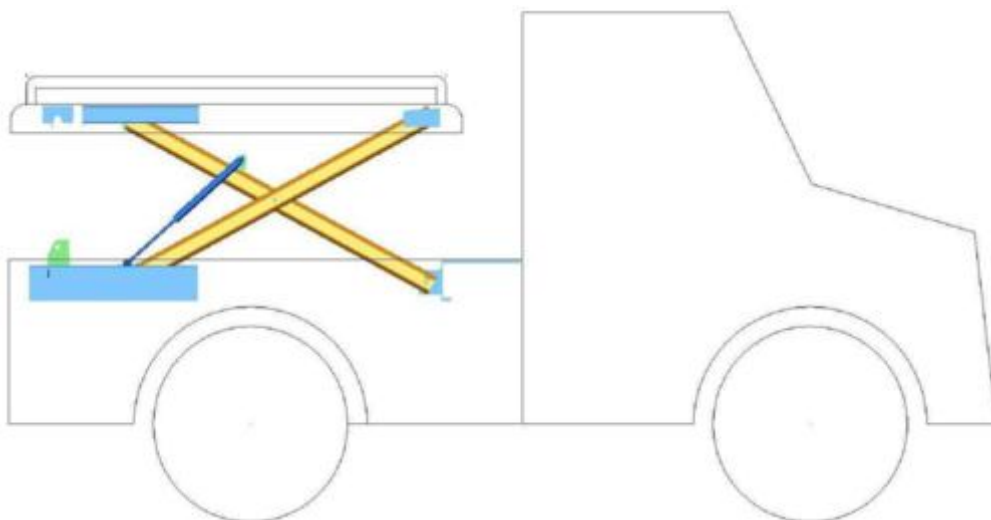

**Da XTOP åbner vertikalt er der nærmest ubegrænset tilgang til lad**

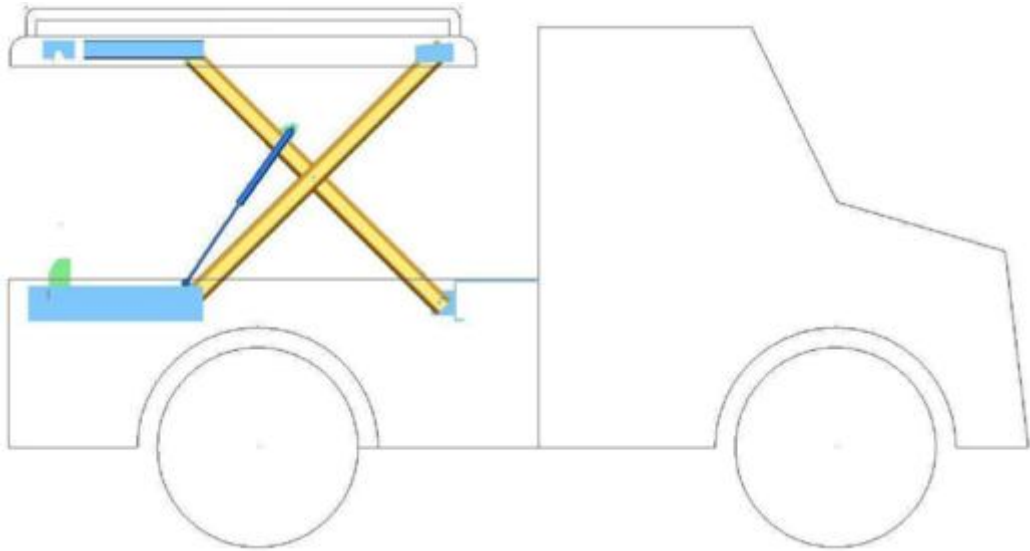

**XTOP er same højde som bilens tag**

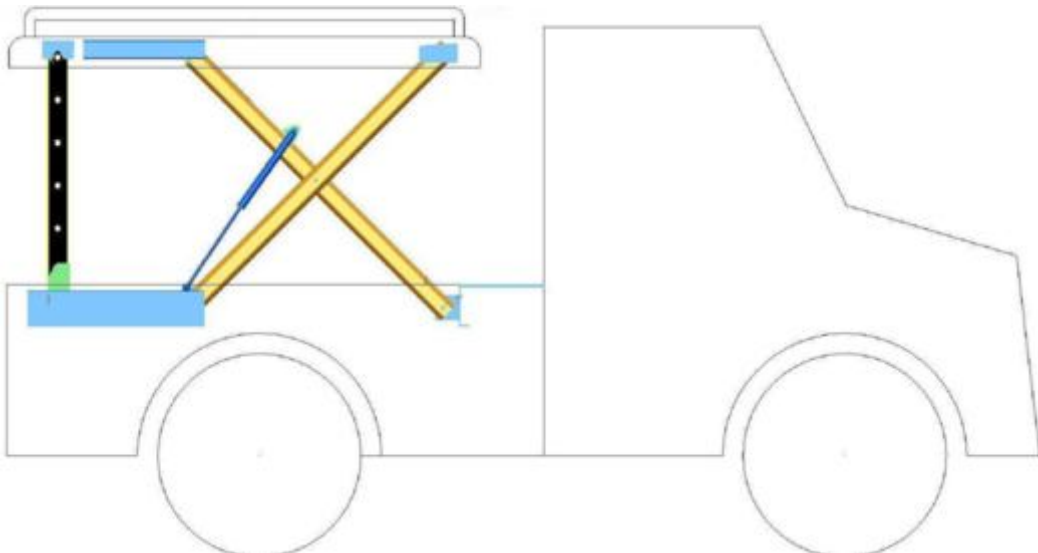

**Afstandsprofilen giver brugeren 5 extra højder at fragte gods på**

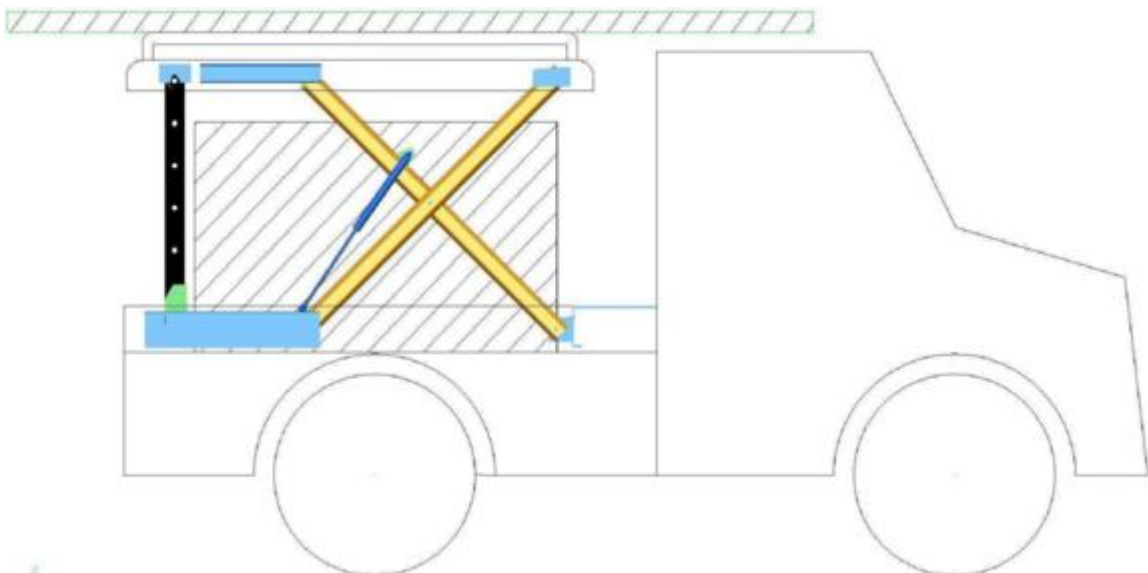

**Som vist her (I højeste position) er det muligt både at have gods under og ovenpå XTOP**



Kvalitet, design og funktionnalitét er uovertruffen og er stolte over at kunne tilbyde XTOP til Toyota fra Februar 2009

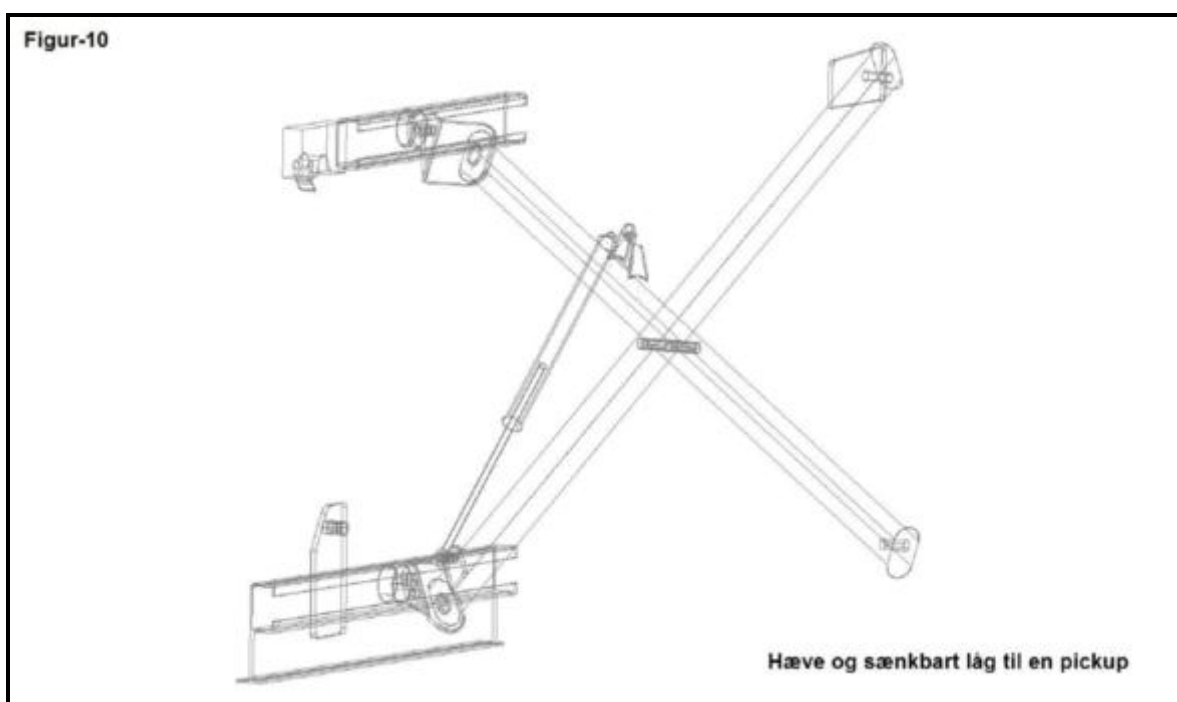

**XTOP**

og alle komponenter er Patent & Design registrerede.